

Preisliste und Technische Daten
Gültig für das Modelljahr 2012



Nutzfahrzeuge

Der Amarok



Modelle.

| Modelle mit Dieselmotor | | Getriebe | kW | Zul. Gesamtgewicht (kg) | Nutzlast (kg) von – bis | Preis in € o. MwSt. | Preis in € m. MwSt. |
|-------------------------|-------------|----------------------------------|-----|-------------------------|-------------------------|---------------------|---------------------|
| Amarok SingleCab | 2,0-l-TDI | 6-Gang-Schaltgetriebe | 90 | 3.040 | 1.248 – 1.086 | 19.500,00 | 23.205,00 |
| | 2,0-l-TDI | 4MOTION 6-Gang-Schaltgetriebe | 90 | 3.040 | 1.155 – 966 | 21.115,00 | 25.126,85 |
| | 2,0-l-BiTDI | 6-Gang-Schaltgetriebe | 120 | 3.040 | 1.228 – 1.024 | 21.325,00 | 25.376,75 |
| | 2,0-l-BiTDI | 4MOTION 6-Gang-Schaltgetriebe | 120 | 3.040 | 1.135 – 966 | 22.940,00 | 27.298,60 |

Informationen zu Kraftstoffverbrauch und CO₂-Emissionen finden Sie am Ende dieser Preisliste.

Bitte beachten Sie, dass einige Sonderausstattungen bestimmten Kombinationszwängen unterliegen und/oder nicht miteinander kombiniert werden können sowie an bestimmte rechtliche Vorschriften gebunden sind. Volkswagen haftet ausdrücklich nicht für die missbräuchliche Nutzung dieser Ausstattungen. Einige Sonder- und Spezialausstattungen können zu einer verlängerten Lieferzeit des Fahrzeugs führen. Bitte sprechen Sie Ihre individuellen Wünsche mit einem Volkswagen Nutzfahrzeuge Partner ab. Nur Ihr Volkswagen Nutzfahrzeuge Partner kann die notwendigen Kombinationserfordernisse sowie die Richtigkeit und Vollständigkeit der Angaben in dem ihm zur Verfügung stehenden Bestellsystem überprüfen.

Die hier abgebildeten Nutzlastbereiche wurden unter Berücksichtigung von wähl- oder abwählbaren Ausstattungen oder sonstigen Umfängen, die nicht zum serienmäßigen Liefer- oder Leistungsumfang gehören, ermittelt. Die tatsächliche Nutzlast eines Fahrzeugs, die sich aus der Differenz zwischen zulässigem Gesamtgewicht und Leergewicht errechnet, ist nur durch Wiegen eines individuellen Fahrzeugs ermittelbar.

Der Produktname Caddy® ist eine eingetragene Marke von Caddie S.A. und wird von Volkswagen Nutzfahrzeuge mit freundlicher Genehmigung von Caddie S.A. benutzt.

TDI®, DSG®, Shiftmatic®, 4MOTION® und BlueMotion® sind eingetragene Marken der Volkswagen AG und anderer Unternehmen der Volkswagen Gruppe in Deutschland sowie in weiteren Ländern. Die Tatsache, dass eine Marke in diesem Dokument nicht mit ® versehen ist, kann nicht so ausgelegt werden, dass diese Marke keine eingetragene Marke ist und/oder dass diese Marke ohne vorherige schriftliche Zustimmung der Volkswagen Aktiengesellschaft verwendet werden könnte.

iPod ist eine Marke von Apple Computer International. Der Produktname AdBlue® ist eine eingetragene Marke des Verbandes der Automobilindustrie e.V. (VDA). Nicht alle benannten Marken sind zwangsläufig Bestandteil dieser Preisliste oder Datenblätter.

Unsere Fahrzeuge sind serienmäßig mit Sommerreifen ausgestattet. Seit dem 04.12.2010 sind Sie in der Bundesrepublik Deutschland gesetzlich dazu verpflichtet, Ihr Fahrzeug bei Glätte, Schneeglätte, Schneematsch, Eis- oder Reifglätte mit M+S Reifen oder Ganzjahresreifen auszustatten. Ihr Volkswagen Nutzfahrzeuge Partner berät Sie gern dabei.

Rücknahme und Verwertung von Altfahrzeugen:

Volkswagen stellt sich den Herausforderungen der modernen Gesellschaft und berücksichtigt sie in allen neuen Produkten der Marke Volkswagen. Dies gilt natürlich auch für den Umwelt- und Ressourcenschutz. Daher sind alle neuen Volkswagen umweltfreundlich verwertbar und können grundsätzlich kostenlos – vorbehaltlich der Erfüllung der nationalen gesetzlichen Vorschriften – zurückgegeben werden. Nähere Informationen zur Rücknahme und Verwertung von Altfahrzeugen erhalten Sie bei Ihrem Volkswagen Nutzfahrzeuge Partner, im Internet unter www.volkswagen.de oder über die in der Bundesrepublik Deutschland kostenlose Hotline 0800 – Volkswagen (0800 – 865 579 2436).

Sämtliche Angaben in diesem Datenblatt basieren auf den Merkmalen des deutschen Marktes und entsprechen den zum Zeitpunkt des Drucks vorhandenen Kenntnissen. Die angegebenen Preise sind unverbindliche Preisempfehlungen der Volkswagen AG ab Werk ohne Überführungskosten.

Diese Preisliste ist gültig ab dem 7. November 2011. Änderungen vorbehalten.

Modelle.

| Modelle mit Dieselmotor | | Getriebe | kW | Zul. Gesamtgewicht (kg) | Nutzlast (kg) von – bis | Preis in € o. MwSt. | Preis in € m. MwSt. |
|-----------------------------------|------------------|-------------------------------------|-----|-------------------------|-------------------------|---------------------|---------------------|
| Amarok DoubleCab | 2,0-l-TDI | 6-Gang-Schaltgetriebe | 90 | 2.820 | 942 – 746 | 22.245,00 | 26.471,55 |
| | 2,0-l-TDI | 4MOTION 6-Gang-Schaltgetriebe | 90 | 2.820 | 879 – 636 | 23.860,00 | 28.393,40 |
| | 2,0-l-BiTDI | 6-Gang-Schaltgetriebe | 120 | 2.820 | 922 – 746 | 24.570,00 | 29.238,30 |
| | 2,0-l-BiTDI | 4MOTION 6-Gang-Schaltgetriebe | 120 | 2.820 | 859 – 636 | 26.185,00 | 31.160,15 |
| | 2,0-l-BiTDI | 4MOTION 8-Gang-Automatikgetriebe | 132 | 2.820 | 835 – 621 | 28.230,00 | 33.593,70 |
| | 2,0-l-BiTDI BMT* | 4MOTION 8-Gang-Automatikgetriebe | 132 | 2.820 | 835 – 621 | 28.700,00 | 34.153,00 |
| Amarok DoubleCab Trendline | 2,0-l-TDI | 6-Gang-Schaltgetriebe | 90 | 2.820 | 942 – 746 | 25.455,00 | 30.291,45 |
| | 2,0-l-TDI | 4MOTION 6-Gang-Schaltgetriebe | 90 | 2.820 | 879 – 636 | 27.070,00 | 32.213,30 |
| | 2,0-l-BiTDI | 6-Gang-Schaltgetriebe | 120 | 2.820 | 922 – 746 | 27.780,00 | 33.058,20 |
| | 2,0-l-BiTDI | 4MOTION 6-Gang-Schaltgetriebe | 120 | 2.820 | 859 – 636 | 29.395,00 | 34.980,05 |
| | 2,0-l-BiTDI | 4MOTION 8-Gang-Automatikgetriebe | 132 | 2.820 | 835 – 621 | 31.440,00 | 37.413,60 |
| | 2,0-l-BiTDI BMT* | 4MOTION 8-Gang-Automatikgetriebe | 132 | 2.820 | 835 – 621 | 31.775,00 | 37.812,25 |
| Amarok DoubleCab Highline | 2,0-l-TDI | 6-Gang-Schaltgetriebe | 90 | 2.820 | 942 – 746 | 27.615,00 | 32.861,85 |
| | 2,0-l-TDI | 4MOTION 6-Gang-Schaltgetriebe | 90 | 2.820 | 879 – 636 | 29.230,00 | 34.783,70 |
| | 2,0-l-BiTDI | 6-Gang-Schaltgetriebe | 120 | 2.820 | 922 – 746 | 29.940,00 | 35.628,60 |
| | 2,0-l-BiTDI | 4MOTION 6-Gang-Schaltgetriebe | 120 | 2.820 | 859 – 636 | 31.555,00 | 37.550,45 |
| | 2,0-l-BiTDI | 4MOTION 8-Gang-Automatikgetriebe | 132 | 2.820 | 835 – 621 | 33.600,00 | 39.984,00 |
| | 2,0-l-BiTDI BMT* | 4MOTION 8-Gang-Automatikgetriebe | 132 | 2.820 | 835 – 621 | 33.935,00 | 40.382,65 |

* BlueMotion Technology

Informationen zu Kraftstoffverbrauch und CO₂-Emissionen finden Sie am Ende dieser Preisliste.

Serienausstattung.

| | | Amarok SingleCab | Amarok DoubleCab | Amarok DoubleCab Trendline | Amarok DoubleCab Highline |
|---|--|-----------------------------|---------------------|----------------------------------|---------------------------------|
| Karosserie | Außenspiegel, elektrisch einstell- und beheizbar | | | • | • |
| | Außenspiegel links, asphärisch | • | • | • | • |
| | Außenspiegel rechts, konvex | • | • | • | • |
| | Außenspiegel von außen einstellbar | • | • | | |
| | Außenspiegelgehäuse in Wagenfarbe | | | • | |
| | Außenspiegelgehäuse, teilverchromt | | | | • |
| | Heckklappe (abschließbar) | | | • | • |
| | Heckklappe (normal) | • | • | | |
| | Karosserie mit höchstfesten Stählen | • | • | • | • |
| | Kraftstoffbehälter (Volumen: 80 l) aus Kunststoff | • | • | • | • |
| | Leiterrahmen in Kastenprofilbauweise | • | • | • | • |
| | Radhausverbreiterung | | | | • |
| | Seitenscheiben hinten und Heckscheibe dunkel eingefärbt (Privacy), vorn Wärmeschutzglas (grün) | | | | • |
| | Stoßfänger hinten, schwarz lackiert, mit integrierter Trittstufe (bei Amarok DoubleCab Highline verchromt) | • | • | • | • |
| | Stoßfänger vorn, in schwarz genarbt | • | • | | |
| | Stoßfänger vorn, in Wagenfarbe lackiert, mit Chromapplikation (im oberen Kühlergrill) | | | • | |
| | Stoßfänger vorn, in Wagenfarbe lackiert, mit Chromapplikation (im oberen und unteren Kühlergrill) | | | | • |
| | Stoßfänger vorn reversibel | • | • | • | • |
| | Tankdeckel abschließbar | • | • | | |
| | Tankklappe über Zentralverriegelung abschließbar | | | • | • |
| | Vorbereitung für Anhängervorrichtung mit aktivierbarer Spannstablisierung | • | • | • | • |
| | Wärmeschutzglas (grün) | • | • | • | |
| | Zusätzlicher Triebwerks-Unterschutz – nur bei 4MOTION | • | | | |
| | 2 Türen | • | | | |
| | 4 Türen | | • | • | • |
| | Fahrwerk | Bordwerkzeug und Wagenheber | • | • | • |
| Einzelradaufhängung mit Dreiecks-Doppelquerlenker und Federdämpfer, vorn | | • | • | • | • |
| Reifen 205 R 16 C 110/108 T (bei Wahl von BlueMotion Technology ist der Reifen rollwiderstandsoptimiert) | | • | • | | |

Serienausstattung.

| | | Amarok SingleCab | Amarok DoubleCab | Amarok DoubleCab Trendline | Amarok DoubleCab Highline |
|-------------------------------|--|---------------------|---------------------|----------------------------------|---------------------------------|
| Fahrwerk | Reifen 245/65 R 17 111 T (bei Wahl von BlueMotion Technology ist der Reifen rollwiderstandsoptimiert) | | | | ● |
| | Reifen 245/70 R 16 111 T (bei Wahl von BlueMotion Technology ist der Reifen rollwiderstandsoptimiert) | | | ● | |
| | Reserverad (Leichtmetall) in Fahrbereifung | | | ● | ● |
| | Reserverad (Stahl) in Fahrbereifung | ● | ● | | |
| | Starrachse mit Blattfedern mehrlagig, hinten | ● | ● | ● | ● |
| | 4 Leichtmetallräder "Aldo" 8 J x 17 | | | | ● |
| | 4 Leichtmetallräder "Taruma" 6½ J x 16 | | | ● | |
| | 4 Stahlräder 6½ J x 16 | ● | ● | | |
| Sicherheitsausstattung | Airbag für Fahrer und Beifahrer mit Beifahrerairbag-Deaktivierung | ● | ● | ● | ● |
| | Aufnahmepunkte für 2 ISOFIX-Kindersitze an der 3er-Sitzbank, hinten | | ● | ● | ● |
| | Bruchsicherung der Lenkradsperre | ● | ● | ● | ● |
| | Dreipunkt-Automatiksicherheitsgurte (beim Fahrer- und Beifahrersitz höhenverstellbar) | ● | ● | ● | ● |
| | Elektronisches Stabilisierungsprogramm mit Bremsassistent, ABS (inklusive Offroad ABS), ASR und EDS | ● | ● | ● | ● |
| | Halogen-Hauptscheinwerfer, Rechtsverkehr | ● | ● | ● | ● |
| | Kopfstützen hinten (3 Stück) | | ● | ● | ● |
| | Lederlenkrad | | | | ● |
| | Nebelscheinwerfer (bei Amarok DoubleCab Highline mit Chromring) | | | ● | ● |
| | Nebelschlussleuchte | ● | ● | ● | ● |
| | Rückfahrleuchte | ● | ● | ● | ● |
| | Seitenairbag vorn rechts und links, mit Kopfairbag | ● | ● | ● | ● |
| | Seitliche Blinkleuchten | ● | ● | ● | ● |
| | Tagfahrlichtschaltung | ● | ● | ● | ● |
| | Verzurrösen zur Ladegutsicherung, klappbar (4 beim DoubleCab, 6 beim SingleCab) | ● | ● | ● | ● |
| | Wegfahrsperrung (elektronisch) | ● | ● | ● | ● |
| | 3. Bremsleuchte und Ladeflächenbeleuchtung | ● | ● | ● | ● |

Serienausstattung.

| | | Amarok SingleCab | Amarok DoubleCab | Amarok DoubleCab Trendline | Amarok DoubleCab Highline |
|-----------------------------|--|---------------------|---------------------|----------------------------------|---------------------------------|
| Innenausstattungen | Diverse Ablagen und Staufächer | ● | ● | ● | ● |
| | Diverse Haltegriffe | ● | ● | ● | ● |
| | Formhimmel inkl. Brillenfach, 2 Leseleuchten vorn und Deckenleuchte hinten, zusätzliche Haltegriffe an der A- und B- Säule | | | ● | ● |
| | Handschuhfach mit abschließbarer Klappe | ● | ● | ● | ● |
| | Komfortsitz, höhenverstellbar, vorne links | ● | ● | ● | ● |
| | Komfortsitz, höhenverstellbar, vorne rechts | ● | ● | ● | ● |
| | Lederteilumfang (Schaltknäuf, Handbremshebel in Leder) | | | | ● |
| | Mittelkonsole mit gepolsterter Abdeckung für Ablagefach | | | ● | ● |
| | Mittelkonsole ohne Abdeckung für Ablagefach | ● | ● | | |
| | Robustbodenbelag (Gummiboden) im Innenraum | ● | | | |
| | Schubladen unter den Vordersitzen | | | ● | ● |
| | Sitzbezüge in Stoff, Dessin "Endless" | | | | ● |
| | Sitzbezüge in Stoff, Dessin "Spacer" | ● | ● | | |
| | Sitzbezüge in Stoff, Dessin "Trail" | | | ● | |
| | Teppichbodenbelag im Innenraum | | ● | ● | ● |
| | Trittschutzfolie für Türeinstieg | ● | ● | ● | ● |
| | Zwei Sonnenblenden klappbar und seitlich schwenkbar | ● | ● | ● | ● |
| 3er-Sitzbank, hinten | | ● | ● | ● | |
| Funktionsausstattung | Abgasnorm Euro 5 | ● | ● | ● | ● |
| | Drei 12 Volt-Steckdosen, jeweils eine in der Armaturentafel, Mittelkonsole und auf der Ladefläche | | | ● | ● |
| | Eine 12 Volt-Steckdose in der Mittelkonsole | ● | ● | | |
| | Fensterheber, elektrisch, vorne und hinten | | | ● | ● |
| | Fensterheber, mechanisch | ● | ● | | |
| | Fondraumheizkanal | | ● | ● | ● |
| | Frontwischeranlage mit Intervallschaltung | ● | ● | ● | ● |
| | Geschwindigkeitsregelanlage | | | ● | ● |
| | Heiz- und Frischluftanlage mit mehrstufigem Frischluftgebläse, Mittelausströmer und Defrosterdüsen | ● | ● | ● | ● |
| | Heizung mit mechanischer Regelung | ● | ● | | |
| | Instrumenteneinsatz, Anzeige in km/h | ● | ● | ● | ● |
| | Klimaanlage "Climatic" (halbautomatisch) | | | ● | |
| | Klimaanlage "Climatronic" (automatisch) | | | | ● |
| | Leuchtweitenregulierung | ● | ● | ● | ● |

Serienausstattung.

| | | Amarok SingleCab | Amarok DoubleCab | Amarok DoubleCab Trendline | Amarok DoubleCab Highline |
|-----------------------------|---|---------------------|---------------------|----------------------------------|---------------------------------|
| Funktionsausstattung | Mechanische Verriegelung der Türen | ● | ● | | |
| | Multifunktionsanzeige | | | ● | ● |
| | Radiosystem "RCD 210" (MP3-fähig) | ● | ● | ● | |
| | Radiosystem "RCD 310" (MP3-fähig) | | | | ● |
| | Raucherausführung | ● | ● | ● | ● |
| | Warnsummer für noch eingeschaltetes Licht | ● | ● | ● | ● |
| | Zentralverriegelung mit Funkfernbedienung, Innenbetätigung und Safesicherung | | | ● | ● |
| | 4MOTION (permanent) – nur bei 4MOTION | | ● | ● | ● |
| | 4MOTION (zuschaltbar) inklusive Tank-Unterfahrerschutz – nur bei 4MOTION | ● | | | |
| | 2 Lautsprecher, vorne | ● | ● | | |
| | 4 Lautsprecher, vorne | | | ● | |
| | 6 Lautsprecher, 4 vorne und 2 hinten | | | | ● |

Sonderausstattungen.

| | | Amarok SingleCab | Amarok DoubleCab | Amarok DoubleCab Trendline | Amarok DoubleCab Highline | Preis in € o. MwSt. | Preis in € m. MwSt. |
|--|--|---------------------|---------------------|----------------------------------|---------------------------------|------------------------|------------------------|
| Antriebskonzept | 4MOTION (zuschaltbar) mit Triebwerks-/ Tank-Unterfahrschutz – nur bei 4MOTION | ● | ○ | ○ | ○ | o. M. | |
| Ausstattungs Pakete | Comfort & Function | | | | | | |
| | ..., bei Amarok DoubleCab | | ○ | | | 795,00 | 946,05 |
| | ..., bei Amarok SingleCab | ○ | | | | 580,00 | 690,20 |
| | Cool & Sound – Lederlenkrad – Lederteilumfang (Schaltknopf, Handbremshebel in Leder) – Radiosystem "RCD 310" (MP3-fähig) – 6 Lautsprecher, 4 vorne und 2 hinten – Klimaanlage "Climatronic" (automatisch) | | | ○ | | 405,00 | 481,95 |
| | Geschwindigkeitsregelanlage und Multifunktionsanzeige | ○ | ○ | | | 200,00 | 238,00 |
| | Winterpaket – Sitzheizung für Vordersitze, getrennt regelbar – Scheibenwaschdüsen beheizbar, vorn | ○ | ○ | ○ | ○ | 385,00 | 458,15 |
| Bodenbeläge | Robustbodenbelag (Gummiboden) im Innenraum | | ○ | ○ | ○ | o. M. | |
| Diebstahlschutz | Diebstahlalarmanlage (Einzeltüröffnung) – Diebstahlalarmanlage, Innenraumüberwachung, Back-up-Horn mit separater Fahrertür-Entriegelung | ○ | ○ | ○ | ○ | 275,00 | 327,25 |
| | Diebstahlalarmanlage (Gesamttüröffnung) – Diebstahlalarmanlage, Innenraumüberwachung, Back-up-Horn | ○ | ○ | ○ | ○ | 275,00 | 327,25 |
| Differenzialsperre | Differenzialsperre mechanisch, hinten | ○ | ○ | ○ | ○ | 570,00 | 678,30 |
| Elektrische Schnittstelle für externe Nutzung | Elektrische Schnittstelle für externe Nutzung | ○ | ○ | ○ | ○ | 55,00 | 65,45 |
| Fahrerassistenzsysteme | ParkPilot, hinten | | | ○ | ○ | 315,00 | 374,85 |
| Federungskonzept | Zul. Gesamtgewicht 3,04 t (einschließlich Heavy Duty-Federung) – bei 4MOTION nur in Verbindung mit Ausstattung: 4MOTION (zuschaltbar) mit Triebwerks-/ Tank-Unterfahrschutz | ● | ○ | ○ | ○ | o. M. | |
| Fenster (Glasart im Lade-/ Fahrerabraum) | Seitenscheiben hinten und Heckscheibe dunkel eingefärbt (Privacy), vorn Wärmeschutzglas (grün) | | ○ | ○ | ● | 160,00 | 190,40 |
| Heckflügeltüren/Heckklappe | Heckklappe (abschließbar) | ○ | ○ | ● | ● | 34,00 | 40,46 |
| Heizungen/Klimaanlagen | Klimaanlage "Climatic" (halbautomatisch) | ○ | ○ | ● | | 1.100,00 | 1.309,00 |
| | Klimaanlage "Climatronic" (automatisch) | | | ○ | ● | 265,00 | 315,35 |

● = serienmäßige Ausstattung ○ = Sonderausstattung gegen Mehrpreis o. M. = ohne Mehrpreis

Sonderausstattungen.

| | | Amarok SingleCab | Amarok DoubleCab | Amarok DoubleCab Trendline | Amarok DoubleCab Highline | Preis in € o. MwSt. | Preis in € m. MwSt. |
|---------------------------|--|---------------------|---------------------|----------------------------------|---------------------------------|------------------------|------------------------|
| Lenkräder | Lederlenkrad mit Lederteilumfang | ○ | | | ● | 160,00 | 190,40 |
| | Multifunktions-Lederlenkrad, mit Bedienelement für Radiosystem und Mobiltelefon | | | | ○ | 111,00 | 132,09 |
| | Multifunktions-Lederlenkrad mit Bedienelement für Radiosystem und Mobiltelefon sowie Lederteilumfang | ○ | ○ | ○ | | 265,00 | 315,35 |
| Mittelarmlehnen | Mittelkonsole mit gepolsterter Abdeckung für Ablagefach | ○ | ○ | ● | ● | 52,00 | 61,88 |
| Räder/Reifen - 16" | Leichtmetallräder "Taruma" 6½ J x 16, inklusive Leichtmetall-Reserverad in Fahrbereifung | | ○ | ● | | 305,00 | 362,95 |
| | Style-Paket "Taruma" – 4 Leichtmetallräder "Taruma" 6½ J x 16 – Reifen 245/70 R 16 111 T (bei Wahl von BlueMotion Technology ist der Reifen rollwiderstandsoptimiert) – Reserverad (Leichtmetall) in Fahrbereifung – Stoßfänger vorn, in Wagenfarbe lackiert, mit Chromapplikation (im oberen Kühlergrill) – Nebelscheinwerfer (bei Amarok DoubleCab Highline mit Chromring) | ○ | | | | 500,00 | 595,00 |
| Räder/Reifen - 17" | Leichtmetallräder "Aldo" 8 J x 17 – Reifen 245/65 R 17 111 T (bei Wahl von BlueMotion Technology ist der Reifen rollwiderstandsoptimiert) | | | ○ | ● | 550,00 | 654,50 |
| Räder/Reifen - 18" | Leichtmetallräder "Durban" poliert, 7½ J x 18 – Reifen 265/60 R 18 110 H – nicht bei BlueMotion Technology | | | | | | |
| | Amarok DoubleCab Trendline | | | ○ | | 1.500,00 | 1.785,00 |
| | Amarok DoubleCab Highline | | | | ○ | 960,00 | 1.142,40 |
| | Leichtmetallräder "Durban" 7½ J x 18 – Reifen 255/60 R 18 112 T (bei Wahl von BlueMotion Technology ist der Reifen rollwiderstandsoptimiert) | | | | | | |
| | ..., bei Amarok DoubleCab Trendline | | | ○ | | 940,00 | 1.118,60 |
| | ..., bei Amarok DoubleCab Highline | | | | ○ | 400,00 | 476,00 |

● = serienmäßige Ausstattung ○ = Sonderausstattung gegen Mehrpreis o. M. = ohne Mehrpreis

Sonderausstattungen.

| | | Amarok SingleCab | Amarok DoubleCab | Amarok DoubleCab Trendline | Amarok DoubleCab Highline | Preis in € o. MwSt. | Preis in € m. MwSt. |
|---|---|---------------------|---------------------|----------------------------------|---------------------------------|------------------------|------------------------|
| Räder/Reifen - 18" | Style-Paket "Durban" – 4 Leichtmetallräder "Durban" 7½ J x 18 – Reifen 255/60 R 18 112 T (bei Wahl von BlueMotion Technology ist der Reifen rollwiderstandsoptimiert) – Reserverad (Leichtmetall) in Fahrbereifung – Stoßfänger vorn, in Wagenfarbe lackiert, mit Chromapplikation (im oberen Kühlergrill) – Radhausverbreiterung – Nebelscheinwerfer (bei Amarok DoubleCab Highline mit Chromring) | ○ | ○ | | | 1.805,00 | 2.147,95 |
| Räder/Reifen - 19" | Leichtmetallräder "Alastaro" 8 J x 19 – Reifen 255/55 R 19 111 T (bei Wahl von BlueMotion Technology ist der Reifen rollwiderstandsoptimiert) | | | | | | |
| | ..., bei Amarok DoubleCab Trendline | | | ○ | | 1.340,00 | 1.594,60 |
| | ..., bei Amarok DoubleCab Highline | | | | ○ | 800,00 | 952,00 |
| | Style-Paket "Alastaro" – 4 Leichtmetallräder "Alastaro" 8 J x 19 – Reifen 255/55 R 19 111 T (bei Wahl von BlueMotion Technology ist der Reifen rollwiderstandsoptimiert) – Reserverad (Leichtmetall) in Fahrbereifung – Stoßfänger vorn, in Wagenfarbe lackiert, mit Chromapplikation (im oberen Kühlergrill) – Radhausverbreiterung – Nebelscheinwerfer (bei Amarok DoubleCab Highline mit Chromring) | ○ | ○ | | | 2.200,00 | 2.618,00 |
| Räder-/Reifenzubehör | Radschrauben mit erweitertem Diebstahlschutz inklusive Adapter zur Radsicherung (5 Radschrauben nur mit Adapter an-/abschraubbar) | ○ | ○ | ○ | ○ | 35,00 | 41,65 |
| Radiosysteme/ Radio-Navigationssysteme | Navigationsfunktion "RNS 315" (für RCD 310) sowie Mobiltelefonvorbereitung – Navigationssystem "RNS 315" (Datenträger integriert) – nur in Verbindung mit Ausstattung: Radiosystem "RCD 310" mit vier Lautsprechern bei Amarok SingleCab/sechs Lautsprechern bei Amarok DoubleCab und Amarok DoubleCab Trendline | ○ | ○ | ○ | ○ | 705,00 | 838,95 |
| | Radiosystem "RCD 310" – Radiosystem "RCD 310" (MP3-fähig) | ○ | | | | 225,00 | 267,75 |
| | Radiosystem "RCD 310" mit sechs Lautsprechern | | | | | | |
| | ..., bei Amarok DoubleCab | | ○ | | | 225,00 | 267,75 |
| | ..., bei Amarok DoubleCab Trendline | | | ○ | | 143,00 | 170,17 |
| Schmutzfänger | Schmutzfänger vorn und hinten | ○ | ○ | ○ | ○ | 100,00 | 119,00 |

● = serienmäßige Ausstattung ○ = Sonderausstattung gegen Mehrpreis o. M. = ohne Mehrpreis

Sonderausstattungen.

| | | Amarok SingleCab | Amarok DoubleCab | Amarok DoubleCab Trendline | Amarok DoubleCab Highline | Preis in € o. MwSt. | Preis in € m. MwSt. |
|--------------------------|---|---------------------|---------------------|----------------------------------|---------------------------------|------------------------|------------------------|
| Sitzbezüge | Sitzbezüge in Kunstleder | ○ | ○ | | | 50,00 | 59,50 |
| | Sitzbezüge in Leder "Vienna", sowie Lederlenkrad und Lederteilumfang – Sitzbezüge in Leder "Vienna" (Sitzmittelbahn und -wangeninnenseiten) – Lederteilumfang (Schaltknäuf, Handbremshebel in Leder) – nur in Verbindung mit Ausstattung: Winterpaket | | | ○ | | 1.635,00 | 1.945,65 |
| | Sitzbezüge in Leder "Vienna" (Sitzmittelbahn und -wangeninnenseiten) – nur in Verbindung mit Ausstattung: Winterpaket | | | | ○ | 1.490,00 | 1.773,10 |
| Stoßfänger | Stoßfänger vorn, in Wagenfarbe lackiert | | ○ | | | 121,00 | 143,99 |
| Telefon/Telematik | Mobiltelefonvorbereitung | ○ | ○ | ○ | ○ | 235,00 | 279,65 |

● = serienmäßige Ausstattung ○ = Sonderausstattung gegen Mehrpreis o. M. = ohne Mehrpreis

Zubehör ab Werk.

| | | Amarok Double Cab | Amarok Double Cab Trendline | Amarok Double Cab Highline | Preis in € o. MwSt. | Preis in € m. MwSt. |
|------------------------------------|---|----------------------|-----------------------------------|----------------------------------|------------------------|------------------------|
| Anhängevorrichtungen | Anhängekupplung, Kugelkopf und Elektroanschlusssatz | ○ | ○ | ○ | 300,00 | 357,00 |
| Ausstattungsapakete | Paket Exterieur Chrom II Edelstahl StylingBar und Schwellerrohre, Stoßfängerblende vorn | ○ | ○ | ○ | 1.265,00 | 1.505,35 |
| | Paket Exterieur Chrom III Edelstahl StylingBar und Schwellerrohre mit Trittstufen, Stoßfängerblende vorn | ○ | ○ | ○ | 1.420,00 | 1.689,80 |
| | Paket Exterieur schwarz, StylingBar und Schwellerrohre schwarz, mit Trittstufen | ○ | ○ | | 890,00 | 1.059,10 |
| Fenster | Sonnenschutzfolie schwarz für die Fondraumverglasung | ○ | ○ | ○ | 300,00 | 357,00 |
| Hardtop | Hardtop "Highline" inklusive Dichtungspaket und Privacyverglasung, in Wagenfarbe lackiert | ○ | ○ | ○ | 2.660,00 | 3.165,40 |
| Heckscheibengitter | Heckscheibengitter hinter dem Fahrerhaus | ○ | ○ | ○ | 275,00 | 327,25 |
| Laderaumabdeckung | Laderaumabdeckung (Aluminium) klappbar und Dichtungspaket | ○ | ○ | ○ | 1.555,00 | 1.850,45 |
| | Laderaumabdeckung aus Kunststoff, in Wagenfarbe lackiert, klappbar und mit Dichtungspaket | ○ | ○ | ○ | 2.390,00 | 2.844,10 |
| Laderaumauskleidung | Laderaumauskleidung Aluminium-Riffelblech | ○ | ○ | ○ | 625,00 | 743,75 |
| | Laderaumbeschichtung Abrieb- und steinschlagresistente Beschichtung, Anthrazit, UV-beständig | ○ | ○ | ○ | 525,00 | 624,75 |
| Laderaumpakete | Commercial-Paket IV Laderaumbeschichtung, Laderaumabdeckung (Aluminium) und Dichtungspaket | ○ | ○ | ○ | 1.925,00 | 2.290,75 |
| | Commercial-Paket VIII Laderaumauskleidung mit Aluminium-Riffelblech, Heckscheibengitter | ○ | ○ | ○ | 795,00 | 946,05 |
| | Commercial-Paket VI Laderaumauskleidung mit Aluminium-Riffelblech, Aluminium-Laderaumabdeckung und Dichtungspaket | ○ | ○ | ○ | 1.990,00 | 2.368,10 |
| Offroad-Ausstattungsapakete | Offroad-Paket Heavy-Duty, Unterfahrschutz für Getriebe, Tank (und ggf. auch für Motor), 16" AT Leichtmetallräder | ○ | ○ | ○ | 1.755,00 | 2.088,45 |
| | Offroad-Paket I (Komfortfederung), Unterfahrschutz für Getriebe (und ggf. auch für Motor), 16" AT Leichtmetallräder | ○ | ○ | ○ | 1.440,00 | 1.713,60 |
| Räder-/Reifenzubehör | Leichtmetallräder "Aragonit" 8 J x 19 mit Reifen 255/55 - Serienräder als Beipack - | | | ○ | 1.860,00 | 2.213,40 |
| Schmutzfänger | Schmutzfänger vorn und hinten | ○ | ○ | ○ | 145,00 | 172,55 |

● = serienmäßige Ausstattung ○ = Sonderausstattung gegen Mehrpreis o. M. = ohne Mehrpreis

Zubehör ab Werk.

| | | Amarok DoubleCab | Amarok DoubleCab Trendline | Amarok DoubleCab Highline | Preis in € o. MwSt. | Preis in € m. MwSt. |
|------------------------------------|---|-----------------------|----------------------------------|---------------------------------|------------------------|------------------------|
| Schwelleraufsatz/-abdeckung | Schwellerrohre mit Trittplächen (Edelstahl) und Stoßfängerblende vorn | <input type="radio"/> | <input type="radio"/> | <input type="radio"/> | 940,00 | 1.118,60 |
| | Schwellerrohre mit Trittplächen in Schwarz | <input type="radio"/> | <input type="radio"/> | <input type="radio"/> | 425,00 | 505,75 |
| | Schwellerrohre ohne Trittplächen (Edelstahl) und Stoßfängerblende vorn | <input type="radio"/> | <input type="radio"/> | <input type="radio"/> | 785,00 | 934,15 |
| Telefon/Telematik | Telefon Freisprechanlage, Bluetooth Freisprecheinrichtung | <input type="radio"/> | <input type="radio"/> | <input type="radio"/> | 415,00 | 493,85 |
| Unterfahrschutz | Paket Unterfahrschutz (Heavy-Duty Fahrwerk), für Getriebe, Tank (und ggf. auch für Motor) | <input type="radio"/> | <input type="radio"/> | <input type="radio"/> | 665,00 | 791,35 |
| | Paket Unterfahrschutz I (Komfortfederung), für Getriebe (und ggf. auch für Motor) | <input type="radio"/> | <input type="radio"/> | <input type="radio"/> | 350,00 | 416,50 |
| Zubehör | Beipack für Multifixierpunkt, Bild-/Zettel-/Magnet- und Becherhalter | <input type="radio"/> | <input type="radio"/> | <input type="radio"/> | 38,00 | 45,22 |

Lackierungen.

| | | Amarok SingleCab | Amarok DoubleCab | Amarok DoubleCab Trendline | Amarok DoubleCab Highline | Preis in € o. MwSt. | Preis in € m. MwSt. |
|-----------------------------------|-------------------------|-----------------------|-----------------------|----------------------------------|---------------------------------|------------------------|------------------------|
| Außenlackierung | Candy-Weiß | <input type="radio"/> | <input type="radio"/> | <input type="radio"/> | <input type="radio"/> | o. M. | |
| | Ontario Green | <input type="radio"/> | <input type="radio"/> | <input type="radio"/> | <input type="radio"/> | o. M. | |
| | Tornadorot | <input type="radio"/> | <input type="radio"/> | <input type="radio"/> | <input type="radio"/> | 300,00 | 357,00 |
| Außenlackierung Metallic | Mendoza Braun Metallic | <input type="radio"/> | <input type="radio"/> | <input type="radio"/> | <input type="radio"/> | 585,00 | 696,15 |
| | Natural Grey Metallic | <input type="radio"/> | <input type="radio"/> | <input type="radio"/> | <input type="radio"/> | 585,00 | 696,15 |
| | Reflexsilber Metallic | <input type="radio"/> | <input type="radio"/> | <input type="radio"/> | <input type="radio"/> | 585,00 | 696,15 |
| | Sandbeige Metallic | <input type="radio"/> | <input type="radio"/> | <input type="radio"/> | <input type="radio"/> | 585,00 | 696,15 |
| | Starlight Blue Metallic | <input type="radio"/> | <input type="radio"/> | <input type="radio"/> | <input type="radio"/> | 585,00 | 696,15 |
| Außenlackierung Perleffekt | Deep Black Perleffekt | <input type="radio"/> | <input type="radio"/> | <input type="radio"/> | <input type="radio"/> | 585,00 | 696,15 |

● = serienmäßige Ausstattung ○ = Sonderausstattung gegen Mehrpreis o. M. = ohne Mehrpreis

Verbrauch und CO₂-Emissionen.

Mit Schaltgetriebe, Kraftstoffverbrauch (l/100 km) und kombinierte CO₂-Emission (g/km)¹⁾, Tankvolumen ca. 80 l

| Motor/ Modell | 2,0-l-TDI (90 kW) Hinterradantrieb | 2,0-l-TDI (90 kW) 4MOTION ²⁾ | 2,0-l-BiTDI (120 kW) Hinterradantrieb | 2,0-l-BiTDI (120 kW) 4MOTION ²⁾ |
|--------------------------------------|--|---|---|--|
| Amarok SingleCab | | | | |
| Innerorts | 9,0 – 9,6 | 9,2 – 9,7 | 9,3 – 9,9 | 9,5 – 10,0 |
| Außerorts | 6,3 – 6,9 | 6,5 – 7,0 | 6,7 – 7,2 | 6,8 – 7,3 |
| Kombiniert | 7,2 – 7,8 | 7,4 – 7,9 | 7,5 – 8,1 | 7,7 – 8,2 |
| CO ₂ -Emission kombiniert | 189 – 206 | 194 – 209 | 198 – 213 | 203 – 216 |

Amarok DoubleCab

| | | | | |
|--------------------------------------|-----------|-----------|-----------|------------|
| Innerorts | 9,1 – 9,6 | 9,2 – 9,7 | 9,4 – 9,9 | 9,6 – 10,0 |
| Außerorts | 6,4 – 6,9 | 6,5 – 7,0 | 6,7 – 7,2 | 6,9 – 7,3 |
| Kombiniert | 7,3 – 7,8 | 7,4 – 7,9 | 7,6 – 8,1 | 7,8 – 8,2 |
| CO ₂ -Emission kombiniert | 192 – 206 | 194 – 209 | 199 – 213 | 206 – 216 |

Mit Automatikgetriebe, Kraftstoffverbrauch (l/100 km) und kombinierte CO₂-Emission (g/km)¹⁾, Tankvolumen ca. 80 l

| Motor/ Modell | 2,0-l-BiTDI (132 kW) 4MOTION permanent | 2,0-l-BiTDI (132 kW) BlueMotion Technology 4MOTION permanent |
|------------------|--|---|
|------------------|--|---|

Amarok DoubleCab

| | | |
|--------------------------------------|------------|-----------|
| Innerorts | 9,8 – 10,1 | 8,6 – 9,1 |
| Außerorts | 7,0 – 7,6 | 6,8 – 7,4 |
| Kombiniert | 8,0 – 8,5 | 7,5 – 8,0 |
| CO ₂ -Emission kombiniert | 211 – 224 | 197 – 211 |

1) Verbrauchs- und emissionsrelevante Anbauteile sind in den Angaben bereits berücksichtigt. 2) Bei Amarok SingleCab nur 4MOTION zuschaltbar.

Die Kraftstoffverbrauchs- und Emissionswerte sind nach dem vorgeschriebenen Messverfahren (EG-Verordnung 715/2007 in der gegenwärtig geltenden Fassung) ermittelt. **Hinweis nach Richtlinie 1999/94/EG in der gegenwärtig geltenden Fassung:** Die Angaben beziehen sich nicht auf ein einzelnes Fahrzeug und sind nicht Bestandteil des Angebots, sondern dienen allein Vergleichszwecken zwischen den verschiedenen Fahrzeugtypen. Kraftstoffverbrauch und CO₂-Emissionen eines Fahrzeugs hängen nicht nur von der effizienten Ausnutzung des Kraftstoffs durch das Fahrzeug ab, sondern werden auch vom Fahrverhalten und von anderen nicht technischen Faktoren beeinflusst. CO₂ ist das für die Erderwärmung hauptsächlich verantwortliche Treibhausgas.

Motoren.

| Dieselmotoren | 2,0-l-TDI-Motor (90 kW) | 2,0-l-BiTDI-Motor (120 kW) |
|--|-------------------------------------|-------------------------------------|
| Gemischaufbereitung/Einspritzverfahren | Common-Rail-Direkteinspritzung | Common-Rail-Direkteinspritzung |
| Anzahl der Zylinder | 4 | 4 |
| Hubraum, cm ³ | 1.968 | 1.968 |
| Leistung, kW bei Drehzahl, min ⁻¹ | 90 bei 3.750 | 120 bei 4.000 |
| Drehmoment, max., Nm/Drehzahl, min ⁻¹ | 340/1.750 – 2.250 | 400/1.500 – 2.000 |
| EU-Abgasvorschrift | nach EG-Verordnung 715/2007 Euro 5* | nach EG-Verordnung 715/2007 Euro 5* |
| Dieselpartikelfilter (DPF) | Serie | Serie |
| 6-Gang-Schaltgetriebe | Serie | Serie |
| 8-Gang-Automatikgetriebe | – | – |
| Hinterradantrieb | Serie | Serie |
| 4MOTION permanent | Serie | Serie |
| 4MOTION zuschaltbar | Optional | Optional |
| Kraftstoffart | Diesel, gemäß DIN EN 590 | Diesel, gemäß DIN EN 590 |

| Dieselmotor | 2,0-l-BiTDI-Motor (132 kW) |
|--|-------------------------------------|
| Gemischaufbereitung/Einspritzverfahren | Common-Rail-Direkteinspritzung |
| Anzahl der Zylinder | 4 |
| Hubraum, cm ³ | 1.968 |
| Leistung, kW bei Drehzahl, min ⁻¹ | 132 bei 4.000 |
| Drehmoment, max., Nm/Drehzahl, min ⁻¹ | 420/1.750 |
| EU-Abgasvorschrift | nach EG-Verordnung 715/2007 Euro 5* |
| Dieselpartikelfilter (DPF) | Serie |
| 6-Gang-Schaltgetriebe | – |
| 8-Gang-Automatikgetriebe | Serie |
| Hinterradantrieb | – |
| 4MOTION permanent | Serie |
| 4MOTION zuschaltbar | – |
| Kraftstoffart | Diesel, gemäß DIN EN 590 |

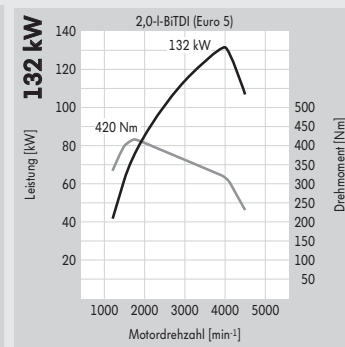
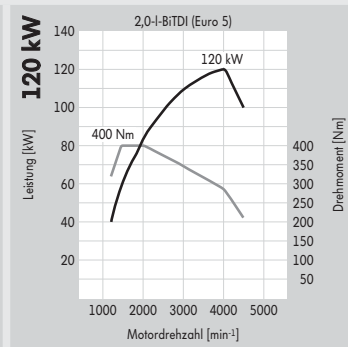
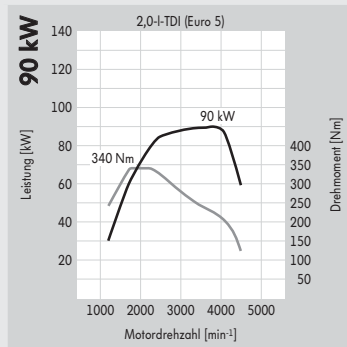

*Die Besteuerung richtet sich nach den vom Kraftfahrt-Bundesamt festgelegten Schlüsselnummern.

Fahrleistungen.

| Motor | Leistung (kW) | Beschleunigung (km/h, s) | | Elastizität (km/h, s) 80 – 120 ¹⁾ | Höchstgeschwindigkeit (km/h) ²⁾ |
|--|------------------|-----------------------------|-------------|--|---|
| | | 0 – 80 | 0 – 100 | | |
| Amarok SingleCab³⁾ | | | | | |
| 2,0-l-TDI | 90 | 8,2 – 8,4 | 13,2 – 13,6 | 12,2 – 13,0 | 157 – 162 |
| 2,0-l-TDI 4MOTION zuschaltbar | 90 | 8,5 – 8,7 | 13,4 – 13,8 | 13,2 – 14,0 | 155 – 160 |
| 2,0-l-BiTDI | 120 | 7,2 – 7,4 | 10,5 – 10,9 | 10,3 – 11,0 | 176 – 181 |
| 2,0-l-BiTDI 4MOTION zuschaltbar | 120 | 7,4 – 7,6 | 10,8 – 11,2 | 10,8 – 11,5 | 175 – 180 |
| Amarok DoubleCab³⁾ | | | | | |
| 2,0-l-TDI | 90 | 8,4 – 8,6 | 13,5 – 13,9 | 12,5 – 13,5 | 158 – 163 |
| 2,0-l-TDI 4MOTION | 90 | 8,7 – 8,9 | 13,7 – 14,1 | 13,5 – 14,5 | 156 – 161 |
| 2,0-l-BiTDI | 120 | 7,5 – 7,7 | 10,8 – 11,2 | 10,5 – 11,5 | 177 – 182 |
| 2,0-l-BiTDI 4MOTION | 120 | 7,7 – 7,9 | 11,1 – 11,5 | 11,0 – 12,0 | 176 – 181 |
| 2,0-l-BiTDI 4MOTION permanent, Automatikgetriebe | 132 | 7,5 – 7,7 | 10,9 – 11,3 | 8,5 – 9,5 | 174 – 179 |
| 2,0-l-BiTDI BlueMotion Technology 4MOTION permanent, Automatikgetriebe | 132 | 7,5 – 7,7 | 10,9 – 11,3 | 8,5 – 9,5 | 174 – 179 |

1) Wird im 5. Gang gemessen, bei Automatikgetriebe in Stufe D. 2) Wird im 5. Gang erreicht, bei Automatikgetriebe im 7. Gang. 3) Fahrleistungsrelevante Anbauteile sind in den Angaben bereits berücksichtigt.

Gewichte.

| Zul. Gesamtgewicht (kg) | Motor | Leistung (kW) | Sitze | Leergewicht mit Fahrer (kg) ^{1), 2)} von – bis | Nutzlast bzw. Zuladung (kg) ^{1), 2)} von – bis | Zul. Achslast vorn/hinten (kg) | Anhängelast gebremst, bei 12% Steigung/ ungebremst (kg) | Zul. Zuggesamtgewicht, bei 12% Steigung (kg) |
|-------------------------|--|---------------|-------|--|--|--------------------------------|--|--|
| Amarok SingleCab | | | | | | | | |
| 3.040 ³⁾ | 2,0-l-TDI | 90 | 2 | 1.792 – 1.954 | 1.248 – 1.086 | 1.270/1.860 | 3.000/750 | 5.550 |
| | 2,0-l-TDI 4MOTION zuschaltbar | 90 | 2 | 1.885 – 2.074 | 1.155 – 966 | 1.335/1.860 | 3.000/750 | 5.550 |
| | 2,0-l-BiTDI | 120 | 2 | 1.812 – 2.016 | 1.228 – 1.024 | 1.280/1.860 | 3.000/750 | 5.550 |
| | 2,0-l-BiTDI 4MOTION zuschaltbar | 120 | 2 | 1.905 – 2.074 | 1.135 – 966 | 1.345/1.860 | 3.000/750 | 5.550 |
| Amarok DoubleCab | | | | | | | | |
| 2.820 ⁴⁾ | 2,0-l-TDI | 90 | 5 | 1.878 – 2.074 | 942 – 746 | 1.315/1.620 | 2.800/750 | 5.550 |
| | 2,0-l-TDI 4MOTION | 90 | 5 | 1.941 – 2.184 | 879 – 636 | 1.375/1.620 | 3.000/750 | 5.550 |
| | 2,0-l-BiTDI | 120 | 5 | 1.898 – 2.074 | 922 – 746 | 1.325/1.620 | 2.800/750 | 5.550 |
| | 2,0-l-BiTDI 4MOTION | 120 | 5 | 1.961 – 2.184 | 859 – 636 | 1.385/1.620 | 3.000/750 | 5.550 |
| | 2,0-l-BiTDI 4MOTION permanent, Automatikgetriebe | 132 | 5 | 1.985 – 2.199 | 835 – 621 | 1.415/1.620 | 3.200/750 | 5.950 |
| | 2,0-l-BiTDI BlueMotion Technology 4MOTION permanent, Automatikgetriebe | 132 | 5 | 1.985 – 2.199 | 835 – 621 | 1.415/1.620 | 3.200/750 | 5.950 |
| 3.040 ³⁾ | 2,0-l-TDI | 90 | 5 | 1.899 – 2.074 | 1.141 – 966 | 1.325/1.860 | 3.000/750 | 5.550 |
| | 2,0-l-TDI 4MOTION zuschaltbar | 90 | 5 | 1.978 – 2.184 | 1.062 – 856 | 1.375/1.860 | 3.000/750 | 5.550 |
| | 2,0-l-BiTDI | 120 | 5 | 1.919 – 2.074 | 1.121 – 966 | 1.335/1.860 | 3.000/750 | 5.550 |
| | 2,0-l-BiTDI 4MOTION zuschaltbar | 120 | 5 | 1.998 – 2.184 | 1.042 – 856 | 1.385/1.860 | 3.000/750 | 5.550 |

1) Ausstattungen können die Nutzlast bzw. Zuladung durch Erhöhung/Verringerung des Leergewichts beeinflussen. Bitte fragen Sie hierzu Ihren Volkswagen Nutzfahrzeuge Partner.

2) Bei Amarok DoubleCab mit Hardtop (Sonderausstattung) erhöht sich das Leergewicht um 90 kg, die Nutzlast verringert sich entsprechend. 3) Mit Heavy Duty-Federung. 4) Mit Komfort-Federung.

Zulässige Dachlast: 50 kg bei SingleCab, 100 kg bei DoubleCab.

Zulässige Stützlast: 120 kg bei Schaltgetriebe, 130 kg bei Automatik.

Bei gewerblicher Nutzung ist nach der EU-Verordnung 3820/85 ab einem zulässigen Zuggesamtgewicht von 3,5 Tonnen gesetzlich ein Tachograf vorgeschrieben. Ein Tachograf ist z. Zt. ab Werk nicht verfügbar. Der Amarok ist tachografengeeignet. Für einen späteren Einbau eines Tachografen sprechen Sie bitte Ihren Volkswagen Nutzfahrzeuge Partner an.

Die hier abgebildeten Nutzlastbereiche wurden unter Berücksichtigung von wähl- oder abwählbaren Ausstattungen oder sonstigen Umfängen, die nicht zum serienmäßigen Liefer- oder Leistungsumfang gehören, ermittelt. Die tatsächliche Nutzlast eines Fahrzeugs, die sich aus der Differenz zwischen zulässigem Gesamtgewicht und Leergewicht errechnet, ist nur durch Wiegen eines individuellen Fahrzeugs ermittelbar.

Gewichte.

| Zul. Gesamtgewicht (kg) | Motor | Leistung (kW) | Sitze | Leergewicht mit Fahrer (kg) ¹⁾ von – bis | Nutzlast bzw. Zuladung (kg) ¹⁾ von – bis | Zul. Achslast vorn/hinten (kg) | Anhängelast gebremst, bei 12% Steigung/ungebremst (kg) | Zul. Zuggesamtgewicht, bei 12% Steigung (kg) |
|-------------------------------------|--|---------------|-------|---|---|--------------------------------|--|--|
| Amarok SingleCab Fahrgestell | | | | | | | | |
| 3.040 ²⁾ | 2,0-l-TDI | 90 | 2 | 1.644 – 1.803 | 1.396 – 1.237 | 1.270/1.860 | 3.000/750 | 5.550 |
| | 2,0-l-TDI 4MOTION zuschaltbar | 90 | 2 | 1.737 – 1.896 | 1.303 – 1.144 | 1.335/1.860 | 3.000/750 | 5.550 |
| | 2,0-l-BiTDI | 120 | 2 | 1.664 – 1.823 | 1.376 – 1.217 | 1.280/1.860 | 3.000/750 | 5.550 |
| | 2,0-l-BiTDI 4MOTION zuschaltbar | 120 | 2 | 1.757 – 1.916 | 1.283 – 1.124 | 1.345/1.860 | 3.000/750 | 5.550 |
| Amarok DoubleCab Fahrgestell | | | | | | | | |
| 2.820 ³⁾ | 2,0-l-TDI | 90 | 5 | 1.760 – 1.931 | 1.060 – 889 | 1.315/1.620 | 2.800/750 | 5.550 |
| | 2,0-l-TDI 4MOTION | 90 | 5 | 1.832 – 2.024 | 988 – 796 | 1.375/1.620 | 3.000/750 | 5.550 |
| | 2,0-l-BiTDI | 120 | 5 | 1.780 – 1.951 | 1.040 – 869 | 1.325/1.620 | 2.800/750 | 5.550 |
| | 2,0-l-BiTDI 4MOTION | 120 | 5 | 1.843 – 2.044 | 977 – 776 | 1.385/1.620 | 3.000/750 | 5.550 |
| | 2,0-l-BiTDI 4MOTION permanent, Automatikgetriebe | 132 | 5 | 1.867 – 2.037 | 953 – 783 | 1.415/1.620 | 3.200/750 | 5.950 |
| | 2,0-l-BiTDI BlueMotion Technology 4MOTION permanent, Automatikgetriebe | 132 | 5 | 1.867 – 2.037 | 953 – 783 | 1.415/1.620 | 3.200/750 | 5.950 |
| 3.040 ²⁾ | 2,0-l-TDI | 90 | 5 | 1.781 – 1.951 | 1.259 – 1.089 | 1.325/1.860 | 3.000/750 | 5.550 |
| | 2,0-l-TDI 4MOTION zuschaltbar | 90 | 5 | 1.860 – 2.045 | 1.180 – 995 | 1.375/1.860 | 3.000/750 | 5.550 |
| | 2,0-l-BiTDI | 120 | 5 | 1.801 – 1.971 | 1.239 – 1.069 | 1.335/1.860 | 3.000/750 | 5.550 |
| | 2,0-l-BiTDI 4MOTION zuschaltbar | 120 | 5 | 1.880 – 2.065 | 1.160 – 975 | 1.385/1.860 | 3.000/750 | 5.550 |

1) Ausstattungen können die Nutzlast bzw. Zuladung durch Erhöhung/Verringerung des Leergewichts beeinflussen. Bitte fragen Sie hierzu Ihren Volkswagen Nutzfahrzeuge Partner.

2) Mit Heavy Duty-Federung. 3) Mit Komfort-Federung.

Zulässige Dachlast: 50 kg bei SingleCab, 100 kg bei DoubleCab.

Zulässige Stützlast: 120 kg bei Schaltgetriebe, 130 kg bei Automatik.

Bei gewerblicher Nutzung ist nach der EU-Verordnung 3820/85 ab einem zulässigen Zuggesamtgewicht von 3,5 Tonnen gesetzlich ein Tachograf vorgeschrieben. Ein Tachograf ist z. Zt. ab Werk nicht verfügbar. Der Amarok ist tachografengeeignet. Für einen späteren Einbau eines Tachografen sprechen Sie bitte Ihren Volkswagen Nutzfahrzeuge Partner an.

Die hier abgebildeten Nutzlastbereiche wurden unter Berücksichtigung von wähl- oder abwählbaren Ausstattungen oder sonstigen Umfängen, die nicht zum serienmäßigen Liefer- oder Leistungsumfang gehören, ermittelt. Die tatsächliche Nutzlast eines Fahrzeugs, die sich aus der Differenz zwischen zulässigem Gesamtgewicht und Leergewicht errechnet, ist nur durch Wiegen eines individuellen Fahrzeugs ermittelbar.

Maßzeichnungen.

Amarok SingleCab*

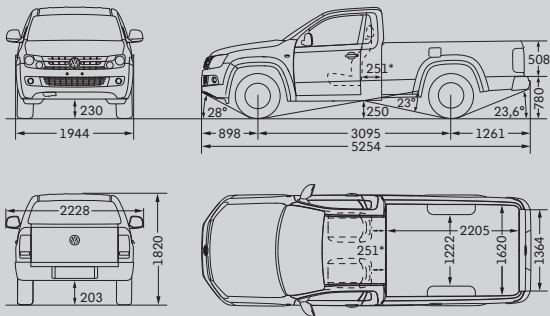

*Gepäckraum-Bodenlänge, Sitzgestell-Rückseite bis Fahrerhaus-Rückwand (Sitzposition befindet sich in mittlerer Einbaulage).

| | |
|------------|---------------------|
| Ladefläche | 3,57 m ² |
| Wattiefe | 500 mm |
| Wendekreis | 12,95 m |

Amarok DoubleCab*/Amarok DoubleCab Trendline*

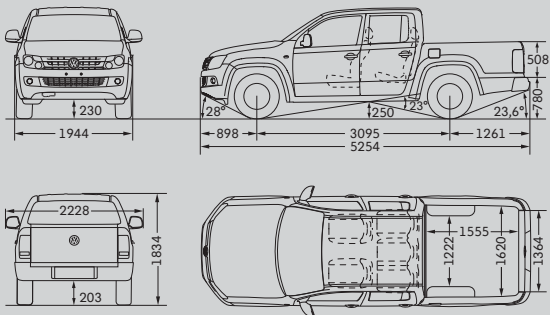

| | |
|------------|---------------------|
| Ladefläche | 2,52 m ² |
| Wattiefe | 500 mm |
| Wendekreis | 12,95 m |

Amarok DoubleCab Highline*

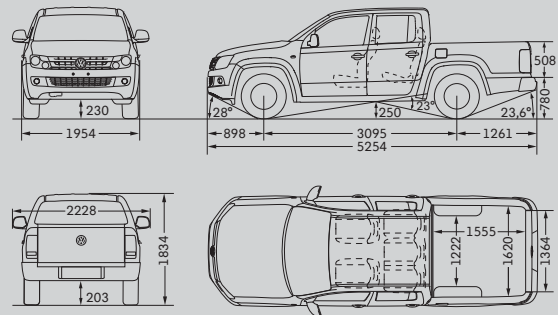

| | |
|------------|---------------------|
| Ladefläche | 2,52 m ² |
| Wattiefe | 500 mm |
| Wendekreis | 12,95 m |

Amarok SingleCab Fahrgestell*

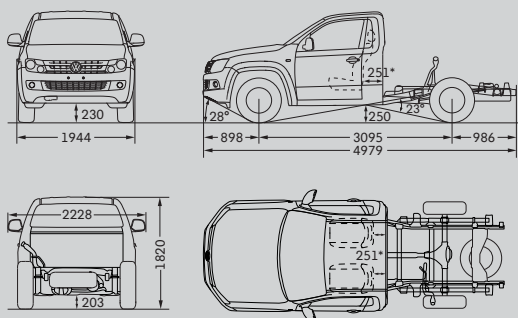

*Gepäckraum-Bodenlänge, Sitzgestell-Rückseite bis Fahrerhaus-Rückwand (Sitzposition befindet sich in mittlerer Einbaulage).

| | |
|------------|---------|
| Wattiefe | 500 mm |
| Wendekreis | 12,95 m |

Amarok DoubleCab Fahrgestell*

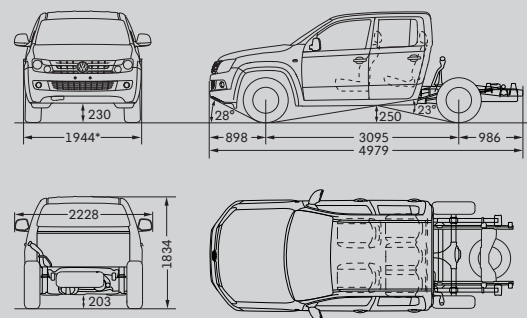

* +10 mm bei Amarok DoubleCab Fahrgestell Highline.

| | |
|------------|---------|
| Wattiefe | 500 mm |
| Wendekreis | 12,95 m |

*In der Front-/Heckansicht wird das Maß für die Bodenfreiheit unter der Vorder- bzw. Hinterachse gezeigt. Bei 4MOTION zuschaltbar (Triebwerk-/Tankunterfahrerschutz serienmäßig): Bodenfreiheit unter der Vorderachse 192 mm, zwischen den Achsen 244 mm, Rampenwinkel 21,4°.

Alle Maßangaben sind auf Basis der Serienfahrzeuge ermittelt. Aufgrund von Fertigungstoleranzen/Reifengrößen/Art des Fahrwerks können die tatsächlichen Maße geringfügig von den hier angegebenen Werten abweichen. Die Fahrzeugzeichnungen sind nicht maßstabgerecht.

Der Amarok

265.1190.36.01 • Printed in Germany

Änderungen vorbehalten

Ausgabe: Januar 2012

Internet: www.volkswagen-nutzfahrzeuge.de